

注意

当図面には、秘密情報など法的に守られた
 情報を含んでいる場合があります。
 当図面を用いての試作・量産品の製作、並びに
 第三者への内容・情報の開示等を禁止します。
 株式会社 ヨシタケ

| Size | L | A | B | W | Flange JIS 10K FF | | | | | Weight (kg) |
|------|-----|-----|-----|----|-------------------|-----|-----|----|------|----------------|
| | | | | | d | D | C | t | n-h | |
| 65A | 235 | 178 | 140 | 97 | 65 | 175 | 140 | 22 | 4-19 | 15.1 |
| 80A | 235 | 188 | 140 | 97 | 73 | 185 | 150 | 22 | 8-19 | 15.5 |

| Specification | |
|---------------|-----|
| Fluid | |
| Press. | MPa |
| Temp. | ℃ |

| 12 | Flap Spring | Stainless Steel | フラップばね | SUS304 | 1 |
|-----|---------------|-------------------|--------|--------------|------|
| 11 | Scale Plate | Aluminium | 指示板 | A1050 | 1 |
| 10 | Scale Plate | Aluminium | 指示板 | A1050 | 1 |
| 9 | Spindle | Stainless Steel | スピンドル | SUS | 1 |
| 8 | Flap | Stainless Steel | フラップ | SUS316 | 1 |
| 7 | Nut | Rolled Steel | 六角ナット | SS400 | 4 |
| 6 | Bolt | Carbon Steel | 六角ボルト | SCM435 | 4 |
| 4 | Gasket | Non-Asbestos | ガスケット | Non-Asbestos | 2 |
| 3 | Glass | Tempered Glasses | ガラス | 強化ガラス | 2 |
| 2 | Cover | Ductile Cast Iron | ふた | FCD450 | 2 |
| 1 | Body | Ductile Cast Iron | 本体 | FCD450 | 1 |
| No. | Name of Parts | Material | 部品名 | 材質 | Q.TY |

TYPE 150F-F SIGHT
 GRASS
 サイトグラス

| | |
|-------------|---------------|
| Approval | T. Shinjo |
| Check | K. Takenaka |
| Drawing | S. Harita |
| Drawing No. | Y-471-6505-1B |
| Date | 10 MAR.2017 |



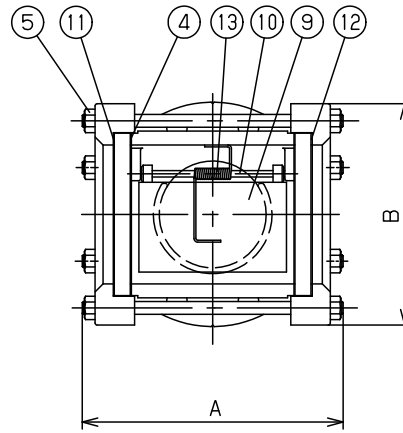
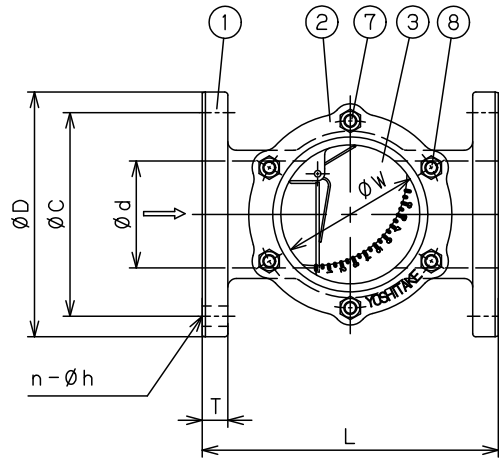
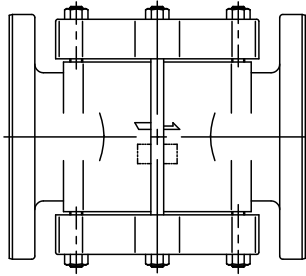

注意

当図面には、秘密情報など法的に守られた
 情報を含んでいる場合があります。
 当図面を用いての試作・量産品の製作、並びに
 第三者への内容・情報の開示等を禁止します。
 株式会社 ヨシタケ

| | | | | | |
|-----|---------------|-------------------|---------|--------------|------|
| 13 | Flap Spring | Stainless Steel | フラップばね | SUS304WPB | 1~2 |
| 12 | Scale Plate | Aluminium | 指示板 | A1050P | 1 |
| 11 | Scale Plate | Aluminium | 指示板 | A1050P | 1 |
| 10 | Spindle | Stainless Steel | スピンドル | SUS | 1 |
| 9 | Flap | Stainless Steel | フラップ | SUS316 | 1 |
| 8 | Stud Bolt | Rolled Steel | スタッドボルト | SS400 | 8 |
| 7 | Stud Bolt | Rolled Steel | スタッドボルト | SS400 | 1set |
| 5 | Nut | Rolled Steel | 六角ナット | SS400 | 1set |
| 4 | Gasket | Non-Asbestos | ガスケット | Non-Asbestos | 2 |
| 3 | Glass | Tempered Glasses | ガラス | 強化ガラス | 2 |
| 2 | Cover | Ductile Cast Iron | ふた | FCD450 | 2 |
| 1 | Body | Ductile Cast Iron | 本体 | FCD450 | 1 |
| No. | Name of Parts | Material | 部品名 | 材質 | Q.TY |

TYPE 150F-F SIGHT GRASS
 サイトグラス

| Size | L | A | B | W | Flange JIS 10KFF (mm) | | | | | Weight (kg) |
|------|-----|-----|-----|-----|-----------------------|-----|-----|----|------|-------------|
| | | | | | d | D | C | T | n-h | |
| 100A | 277 | 244 | 207 | 130 | 100 | 210 | 175 | 24 | 8-19 | 27.0 |
| 125A | 336 | 248 | 220 | 155 | 125 | 250 | 210 | 24 | 8-23 | 37.3 |
| 150A | 380 | 304 | 270 | 165 | 140 | 280 | 240 | 26 | 8-23 | 62.0 |

| Specification | |
|---------------|-----|
| Fluid | |
| Press. | MPa |
| Temp. | ℃ |

| | |
|-------------|---------------|
| Approval | T. Shinjo |
| Check | K. Takenaka |
| Drawing | S. Harita |
| Drawing No. | Y-471-6505-3A |
| Date | 10 MAR.2017 |