

## AL-150H

全量式	揚程式	安全弁	リリーフ弁
安全リリーフ弁	レバー式	密閉タイプ	ダッシュポット
ハンドル式	ステンレス	高圧ガス受験品	ダイヤフラム
弁リーク0			

## ■ 特 長

1. 要部 (弁体、弁座) には耐食性に優れるSCS14A (SUS316相当) を使用しています。
2. 設定圧力MAX1.6MPaまで対応できます。
3. 密閉形構造である為、外部に流体が漏れません。

## ■ 仕 様

構 造	密閉形	
適 用 流 体	蒸気・空気・冷温水・油・その他非危険流体	
適 用 圧 力	1.0~1.6MPa	
適 用 温 度	220℃ ※1	
材 質	ばね箱	青銅
	弁体・弁座	ステンレス鋼(SCS14A)
接 続	JIS Rc	

※1 水・油等液体の場合は最高温度が150℃となります。

●適用圧力区分はP.3-78の一覧表をご参照ください。

## ■ 寸法及び質量

呼び径 (mm)	寸法 (mm)				吹出し面積 $\pi D l$ (mm <sup>2</sup> )	質量 (kg)
	$d_i \times D \times d_o$	L	H <sub>1</sub>	H		
15	Rc 1/2 × 16 × Rc 3/4	36	42	126	22.9	0.8
20	Rc 3/4 × 21 × Rc 1	38	47	131	39.5	0.9
25	Rc 1 × 26 × Rc 1 1/4	46	55.5	147.5	60.6	1.3
32	Rc 1 1/4 × 33 × Rc 1 1/2	54	61.5	167.5	97.7	1.9
40	Rc 1 1/2 × 41 × Rc 2	63	67	193.5	150.8	2.9
50	Rc 2 × 51 × Rc 2 1/2	77	80	241.5	233.4	5.0

●出口側接続ねじは呼び径の1サイズアップとなります。



3

安全弁

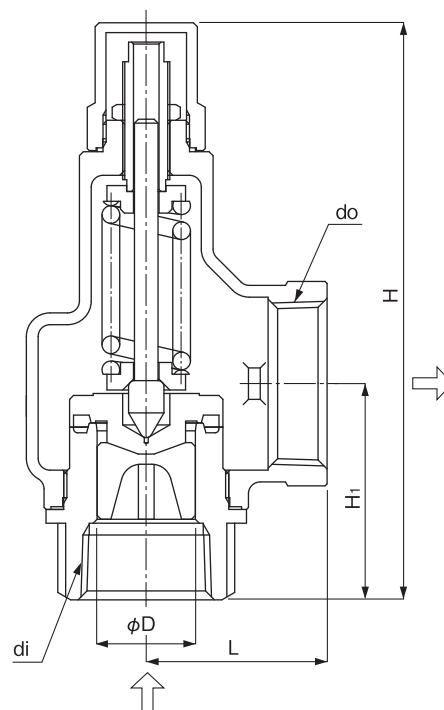

## 〈压力容器構造規格〉

## ●AL-150L 蒸気用(飽和温度)

(kg/h)

圧力MPa 呼び径(mm)	0.05	0.1	0.2	0.3	0.4	0.5	0.6	0.7	0.8	0.9	1.0
15	15	20	29	40	50	60	70	80	90	100	109
20	27	35	51	69	87	104	121	138	155	172	189
25	42	54	78	105	133	159	186	212	237	263	289
32	70	91	132	178	224	268	313	356	400	443	487
40	105	136	198	266	335	402	468	534	599	664	729
50	163	211	306	411	518	621	723	824	924	1025	1126

## ●AL-150H 蒸気用(飽和温度)

(kg/h)

圧力MPa 呼び径(mm)	1.0	1.1	1.2	1.3	1.4	1.5	1.6
15	115	126	136	146	156	167	177
20	199	217	235	252	270	288	306
25	306	333	360	387	415	442	469
32	493	537	581	625	669	713	757
40	761	830	897	965	1033	1100	1168
50	1179	1284	1389	1494	1599	1703	1808

## 〈压力容器構造規格〉

## ●AL-150L 空気用(20℃)

(kg/h)

圧力MPa 呼び径(mm)	0.05	0.1	0.2	0.3	0.4	0.5	0.6	0.7	0.8	0.9	1.0
15	25	33	48	65	81	98	114	131	147	164	181
20	44	57	83	111	140	169	197	226	254	283	311
25	67	87	127	171	215	258	302	346	390	433	479
32	113	147	214	288	362	435	509	582	656	730	803
40	169	221	321	431	542	652	762	872	982	1093	1203
50	262	341	496	666	836	1006	1176	1346	1516	1687	1857

## ●AL-150H 空気用(20℃)

(kg/h)

圧力MPa 呼び径(mm)	1.0	1.1	1.2	1.3	1.4	1.5	1.6
15	190	208	225	243	260	278	295
20	328	359	389	419	449	479	509
25	504	550	597	643	689	735	782
32	813	888	962	1037	1111	1186	1260
40	1255	1370	1485	1600	1715	1831	1946
50	1943	2121	2299	2477	2655	2833	3011

## 〈社内規定〉

## ●AL-150H 水用(アキュムレーション25%)

(m<sup>3</sup>/h)

圧力MPa 呼び径(mm)	1.0	1.1	1.2	1.3	1.4	1.5	1.6
15	2.4	2.5	2.7	2.8	2.9	3.0	3.1
20	4.2	4.4	4.6	4.8	5.0	5.2	5.3
25	6.5	6.8	7.1	7.4	7.7	8.0	8.2
32	10.5	11.0	11.5	12.0	12.4	12.9	13.3
40	16.2	17.0	17.8	18.5	19.2	19.9	20.6
50	25.2	26.4	27.6	28.7	29.8	30.8	31.8

※呼び径選定の計算式、計算方法はP.3-12をご参照ください。