

AL-4S,4ST

全量式	揚程式	安全弁	リリーフ弁
安全リリーフ弁	レバー式	密閉タイプ	ダッシュポット
ハンドル式	ステンレス	高圧ガス受験品	ダイヤフラム
弁リーク0			



■ 特 長

- 主に減圧弁後の安全リリーフ弁、各種圧力容器・計装機器等の安全弁、ポンプのリリーフ弁に使用されています。
- AL-4STの弁部には、フッ素樹脂ディスクを使用している為、弁座気密性に優れています。

■ 仕 様

●AL-4S

構 造	密閉形	
適 用 流 体	蒸気	
適 用 圧 力	0.05~2.0MPa	
最 高 温 度	220℃	
材 質	ばね箱	球状黒鉛鋳鉄 (FCD450) ※1
	弁体・弁座	ステンレス鋼
接 続	JIS 20K FFフランジ	

※1 ステンレス鋼製も製作いたします。

●適用圧力区分はP. 78の一覧表をご参照ください。

●AL-4ST

構 造	密閉形	
適 用 流 体	空気・水・油・その他非危険流体	
適 用 圧 力	0.05~2.0MPa ※1	
最 高 温 度	150℃	
材 質	ばね箱	球状黒鉛鋳鉄 (FCD450) ※2
	弁体・弁座	ステンレス鋼(フッ素樹脂ディスク入り)
接 続	JIS 20K FFフランジ	

※1 圧力が1.2MPa(呼び径65・80)、1.0MPa(呼び径100)を超える場合はメタルタッチパッキン入りになります。

また、設定圧力が1.6MPaを超える気体の場合は、お問い合わせください。

※2 ステンレス鋼製も製作いたします。(JIS 10K・JIS 20KFFフランジ)

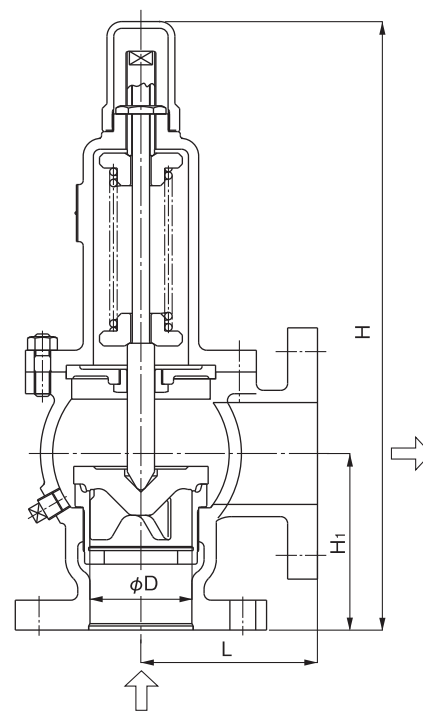

AL-4STは多少構造が異なります。

■ 寸法

●AL-4S

呼び径 (mm)	寸法 (mm)				吹出し面積 $\pi D \ell$ (mm ²)
	L	H ₁	H	D	
65	135	125	442	65	331.9
80	135	135	457	75	441.8
100	160	150	597	100	785.4

●AL-4ST

呼び径 (mm)	寸法 (mm)				吹出し面積 $\pi D \ell$ (mm ²)
	L	H ₁	H	D	
65	135	125	444	65	331.9
80	135	135	459	75	441.8
100	160	150	599	100	785.4

■ AL-4S型安全弁 呼び径選定数値表

●蒸気用(飽和温度)

〈圧力容器構造規格〉

(kg/h)

呼び径(mm) \ 圧力MPa	0.05	0.1	0.2	0.3	0.4	0.5	0.6	0.7	0.8	0.9	1.0
65	263	340	493	663	834	1000	1165	1328	1489	1651	1814
80	350	452	657	882	1111	1331	1550	1767	1983	2198	2415
100	622	804	1168	1569	1975	2367	2756	3142	3525	3908	4294

(kg/h)

呼び径(mm) \ 圧力MPa	1.1	1.2	1.3	1.4	1.5	1.6	1.7	1.8	1.9	2.0
65	1976	2138	2299	2461	2621	2783	2944	3108	3269	3430
80	2631	2846	3060	3276	3489	3704	3919	4138	4352	4566
100	4677	5059	5440	5825	6203	6586	6968	7357	7737	8118

■ AL-4ST型安全弁 呼び径選定数値表

●空気用(20℃)

〈圧力容器構造規格〉

(kg/h)

呼び径(mm) \ 圧力MPa	0.05	0.1	0.2	0.3	0.4	0.5	0.6	0.7	0.8	0.9	1.0
65	422	550	799	1073	1347	1621	1895	2169	2443	2717	2991
80	562	732	1064	1428	1793	2158	2522	2887	3252	3616	3981
100	999	1302	1891	2540	3188	3836	4484	5133	5781	6429	7077

(kg/h)

呼び径(mm) \ 圧力MPa	1.1	1.2	1.3	1.4	1.5	1.6	1.7	1.8	1.9	2.0
65	3264	3538	3812	4086	4360	4634	4908	5182	5456	5730
80	4346	4710	5075	5440	5804	6169	6534	6898	7263	7628
100	7726	8374	9022	9671	10319	10967	11615	12264	12912	13560

●水用(アキュムレーション25%)

〈社内規定〉

(m³/h)

呼び径(mm) \ 圧力MPa	0.05	0.1	0.2	0.3	0.4	0.5	0.6	0.7	0.8	0.9	1.0
65	4.1	5.9	8.3	10.2	11.8	13.2	14.5	15.6	16.7	17.7	18.7
80	5.5	7.8	11.1	13.6	15.7	17.6	19.3	20.8	22.3	23.6	24.9
100	9.9	14.0	19.8	24.2	28.0	31.3	34.3	37.0	39.6	42.0	44.3

(m³/h)

呼び径(mm) \ 圧力MPa	1.1	1.2	1.3	1.4	1.5	1.6	1.7	1.8	1.9	2.0
65	19.6	20.5	21.3	22.1	22.9	23.6	24.4	25.1	25.8	26.4
80	26.1	27.3	28.4	29.5	30.5	31.5	32.5	33.4	34.3	35.2
100	46.4	48.5	50.5	52.4	54.2	56.0	57.8	59.4	61.1	62.6

※呼び径選定の計算式、計算方法はP.8-12をご参照ください。