

CV-25U型 逆止弁

取扱説明書 取扱いに際しての注意事項

この度はヨシタケ製品をお買上げ頂きまして誠にありがとうございました。
お求めの製品を正しく安全にご使用して頂くために、ご使用になる前に必ず本文をお読み下さい。
又、この書類はご使用されるお客様にて、大切に保存して頂きますようお願い致します。

-----本書の中で使用されている記号は以下のようになっています。-----

△注意

取扱いを誤った場合に、使用者が軽傷を負うか又は物的損害のみが発生する危険の状態が生じることが想定される場合。

目 次

製品用途	1
1. 仕様及び性能	1
2. 寸法及び質量	2
3. 運転要領	2
3.1 設置時の注意事項	2
4. 保守要領	2
4.1 故障と対策	2
5. 廃棄	2

アフターサービスについて

YOSHITAKE

製品用途

CV-25U型逆止弁は、集合住宅等の戸別給水用として使用できる製品です。断水等で給水本管内などに負圧が発生した時に、給水栓や機器等から汚水の逆流を防止できます。

1. 仕様及び性能

■ 仕様

型 式	CV-25U
呼 び 径	20A, 25A
適用流体	水道水
一次側圧力	1.0 MPa 以下
逆止弁の閉止圧力	0.005 MPa 以上
温 度	5 ~ 35 °C
接 続	JIS G ねじ (ユニオン継手) × JIS R ねじ

△注意

製品に付いているラベルの表示内容と注文された型式の仕様内容を確認して下さい。
※内容が違っている場合は、使用しないで当社にお問い合わせ下さい。

■ 圧力損失表

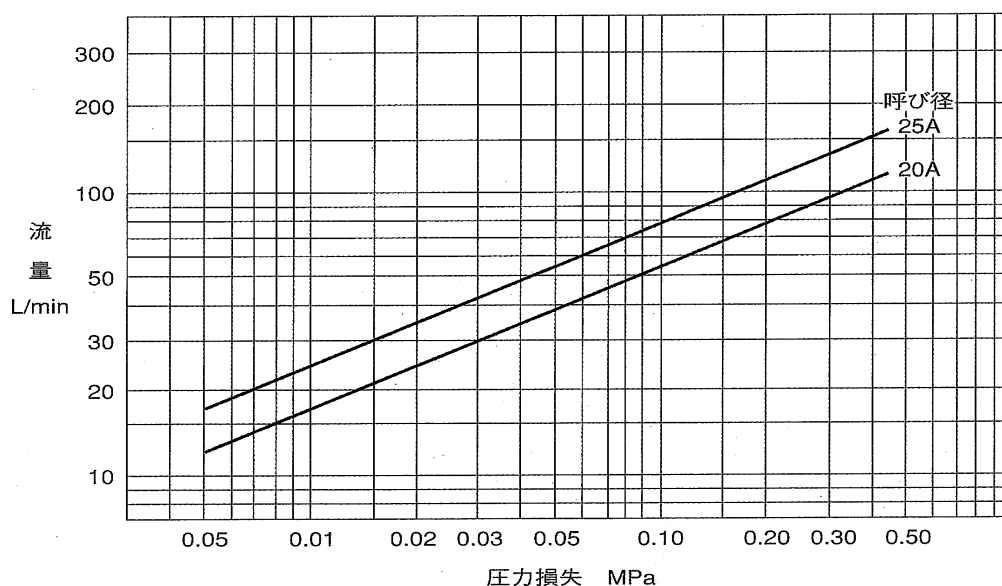

2. 寸法及び質量

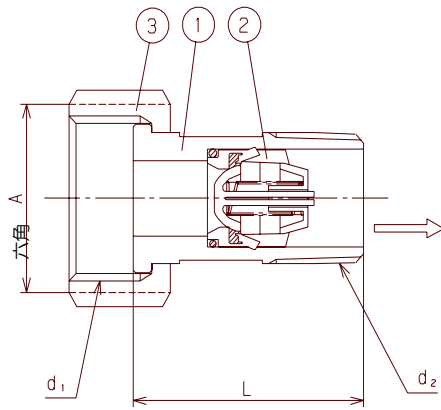

(mm)

呼び径	d ₁	d ₂	L	A	質量(kg)
20A	G 1	R 3/4	50	38	0.2
25A	G 1 1/4	R 1	55	47	0.4

No.	部品名
1	ユニオンニップル
2	逆止弁
3	ユニオンナット

3. 運転要領

3.1 設置時の注意事項

▲注意

- (1) 製品はむやみに分解しないで下さい。
※むやみに分解しますと、製品の性能が果たされません。
- (2) 製品を配管する際、配管内の異物・スケール等を必ず除去してください。また、配管接続に使用するシールテープ・接着剤などが、配管内に入らないようにしてください。
※異物・スケール・シール剤等が混入しますと、作動不良などの原因になります。
- (3) 取付は出入口を確認して取り付けて下さい。配管の取付方向は水平・垂直任意です。
※取付を間違えますと、製品の機能が果たされません。
- (4) 製品に無理な荷重・曲げ・振動等が伝わらないように配管して下さい。
- (5) 保守・点検・修理のために、必要な空間を確保して下さい。
※必要な空間がないと、保守・点検・修理ができません。
- (6) 使用条件(使用頻度や耐久性)を考慮した製品選定を行ってください。
- (7) 電位差が生じる異種金属配管は行わないでください。製品や部品が腐食します。
- (8) 製品が密閉配管状態の場合、流体温度上昇により配管内流体が体積膨張し、製品が損傷します。
- (9) 長時間製品内に流体を保有させると摺動部品が固着し、作動不良の原因となります。
- (10) 内部部品に悪影響を与える成分が流体中及び環境中に含有されている場合、ゴム部品などの劣化が促進され機能障害が発生します。

4. 保守要領

4.1 故障と対策

故障状況	故障原因	対策及び処置
逆流してくる。	逆止弁にゴミ等の異物が付着している。	シール面に付着しているゴミ等の異物を取り除いて下さい。

※本製品は分解できません。

5. 廃棄

製品を廃棄する場合、納入図面を参照し各部品の材質を確認のうえ廃棄してください。