

# MD-55

**RED MAN™**  
ULTRA-HIGH PERFORMANCE SOLENOID

2方弁

3方弁

フルボア

レデュース

ステンレス

## ■ 特 長

- 1.IP65相当 (JIS C 0920) 防噴流形です。
- 2.モーター保護としてサーマルプロテクタ (一部サーミスタ式) を採用していますので異常時のモーターの焼損がなく耐久性に優れています。
- 3.起動・停止の動作が迅速、正確であり、動作位置表示の確認ができます。
- 4.弁体の開閉動作はスムーズで、流体のウォーターハンマーが避けられ完全密閉できます。
- 5.手動による操作が可能です。
- 6.結露対策用にスペースヒータを内蔵しています。(0.8W)

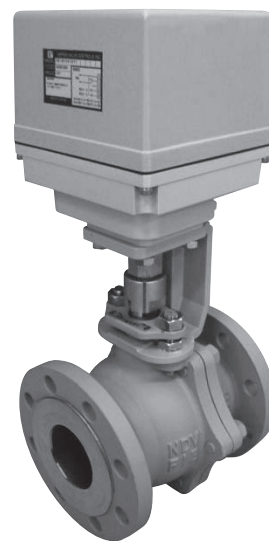

MD-55

## ■ 仕 様

型 式	MD-55	
適 用 流 体	冷温水・空気	
適 用 圧 力	0~1.0MPa	
適 用 流 体 温 度	0~80℃	
使 用 周 囲 温 度	-20~50℃	
定 格 電 圧	AC100/110V (50/60Hz共用)	
	AC200/220V (50/60Hz共用)	
消 費 電 力	150VA(呼び径 65Aのみ100VA)MAX	
作 動	ON・OFF	
動 作 角 度	90°正、逆回転	
開 閉 時 間	65A : 6秒~10秒	
	80A・100A : 8秒~15秒	
	125A・150A : 24秒~45秒	
負 荷 時 間 率	20% 15min.	
手 動 操 作	可能	
保 護 構 造	IP65相当 (JIS C 0920) 防噴流形	
バ ル ブ 形 式	フルボア	
材 質	本 体	球状黒鉛鋳鉄 (FCD400)
	ボ ー ル	ステンレス鋼 又は ステンレス鋳鋼
	シ ー ト	ふっ素樹脂
接 続	JIS 10K RFフランジ相当	

- 工場出荷時、バルブ(ボール)は開状態です。
- 製品に流れ方向の制約はありません。

■ モータ動作回路

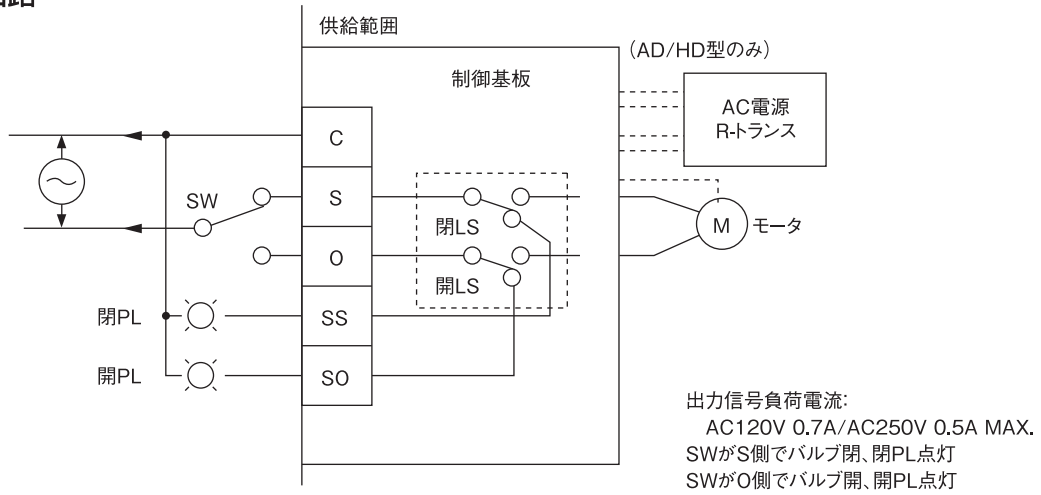

■ 寸法及び質量

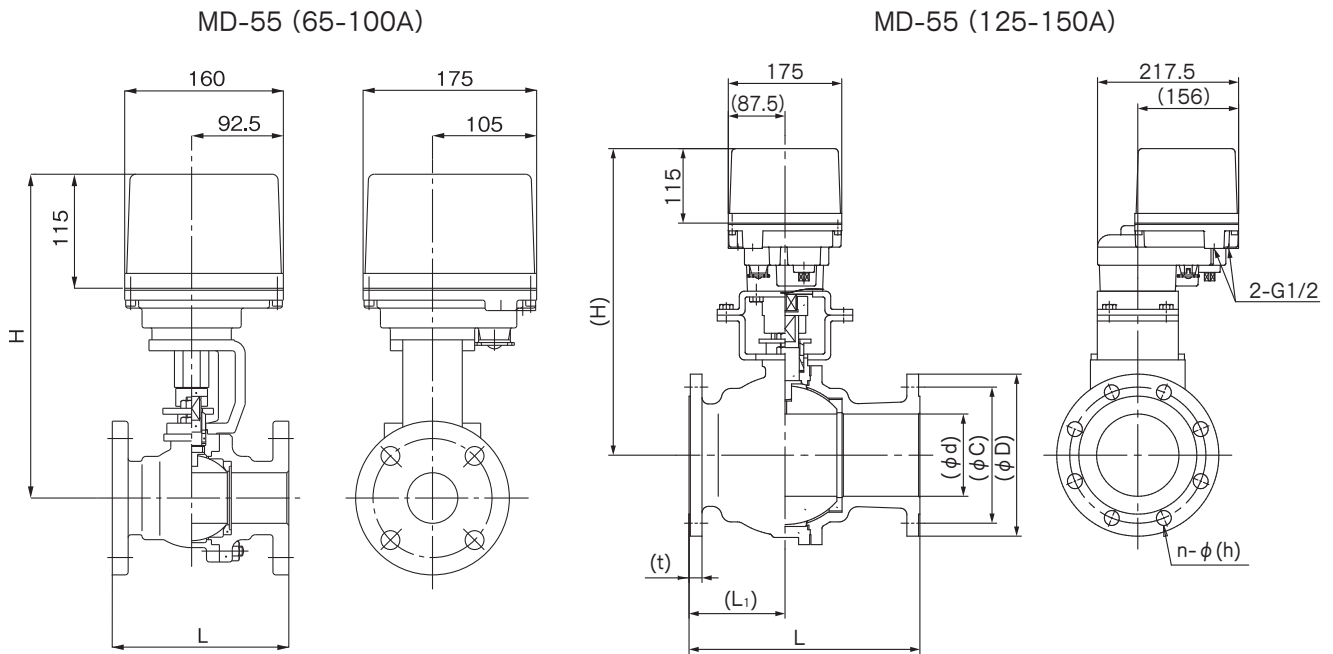

呼び径	L	L <sub>1</sub>	H	d	D	C	t	n-h	質量(kg)
65A	190	87	368	64	175	140	18	4-19	22
80A	203	97	400	76	185	150	18	8-19	26
100A	229	118	436	102	210	175	18	8-19	37
125A	356	148	473	127	250	210	20	8-23	68
150A	394	173	493	152	280	240	22	8-23	88

■ ご注文に際して

ご注文時には、型式・呼び径以外に定格電圧をご指定ください。