

注意

当図面には、秘密情報など法的に守られた  
 情報を含んでいる場合があります。  
 当図面を用いての試作・量産品の製作、並びに  
 第三者への内容・情報の開示等を禁止します。  
 株式会社 ヨシタケ

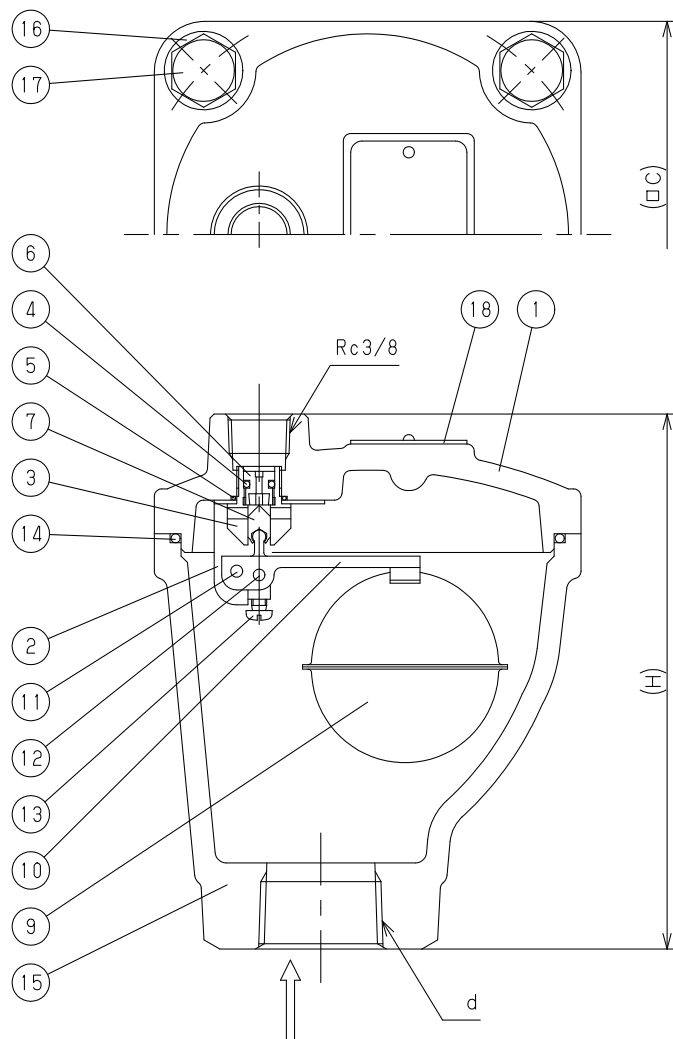

(mm)				
Size	d	C	H	Weight (kg)
15A	Rc 1/2	114	139	2.85
20A	Rc 3/4	114	139	2.85
25A	Rc 1	114	143	3.00
32A	Rc 1 1/4	114	143	3.00

Specification	
Fluid	
Press.	MPa
Temp.	℃

\*本製品は錆の発生を完全に防止することはできません。

Parts No. : No.1 ふた Cover  
 No.15 本体 Body

Coating : NYLON 11 (ねじ部は除く)

18	Name Plate	Stainless Steel	銘板	SUS304	1
17	Bolt	Stainless Steel	ボルト	SUS	4
16	Washer	Stainless Steel	平座金	SUS	4
15	Body	Ductile Cast Iron	本体	FCD450	1
14	O Ring	NBR	Oリング	NBR	1
13	Machine Screw	Stainless Steel	なべ小ねじ	SUS	1
12	Pin	Stainless Steel	ピン	SUS	1
11	Pin	Stainless Steel	ピン	SUS	1
10	Arm	Stainless Steel	アーム	SUS	1
9	Float	Stainless Steel	フロート	SUS	1
7	Valve	Brass	弁体	C3604	1
6	Valve Seat	Brass & NBR	弁座	C3604 & NBR	1
5	O Ring	NBR	Oリング	NBR	1
4	O Ring	NBR	Oリング	NBR	1
3	Valve Guide	Brass	弁体ガイド	C3604	1
2	Hanger	Stainless Steel	吊り金具	SUS	1
1	Cover	Ductile Cast Iron	ふた	FCD450	1
No.	Name of Parts	Material	部品名	材質	Q.TY

TYPE TA-3C AIR VENT VALVE 空気抜弁	
Approval	T. Watanabe
Check	T. Maekawa
Drawing	T. Nagasaka
Drawing No.	Y-223-7501-1D
Date	4 SEP.2023
<b>YOSHITAKE</b>	