

TV-2



蒸気システムから空気を追放。軽い真空状態から最高使用圧力まで、どの圧力においても飽和蒸気温度よりわずかに低い温度で自動的に空気を排出します。

■ 特 長

- 1.半球状のステンレス製バルブの採用により、高いシール性を確保しています。
- 2.小型・軽量で取扱いが簡単です。
- 3.作動圧力範囲の飽和蒸気温度よりわずかに下がった温度で確実に作動します。

■ 仕 様

最 高 使 用 圧 力	0.87MPa
最 高 使 用 温 度	飽和蒸気温度
本 体 材 質	青銅
接 続	JIS Rc

■ 寸法及び質量

呼び径	15A
A	55mm
B	89mm
質量	0.71kg

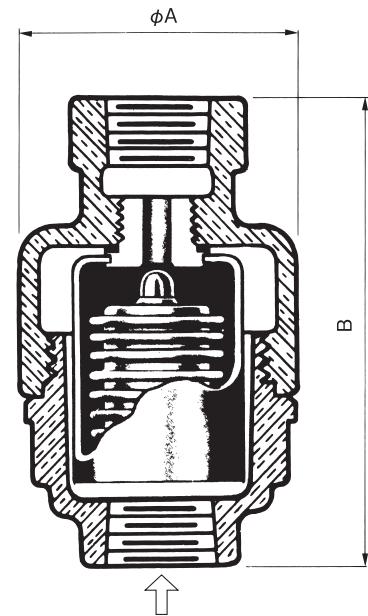

■ 取付参考例

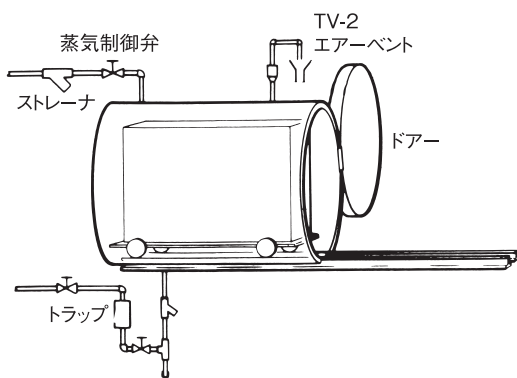

直噴式オートクレーブの場合

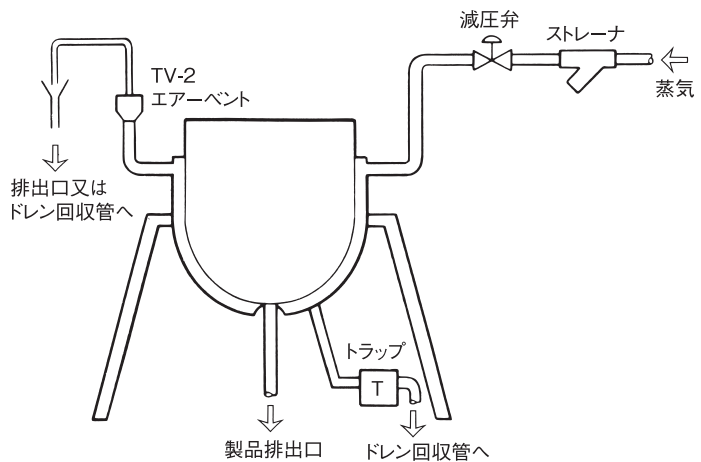

スチームジャケット釜の場合